

perma FLEX - Kurzanleitung

1. Festlegung der Montageart, Auswahl des Schmierstoffs, Spendezeit + Anschlussteile

Beispiele Lagerschmierung



Direkte Montage

Reduzierstück

Montagehalterung
1-fach G1/4i
(109685)

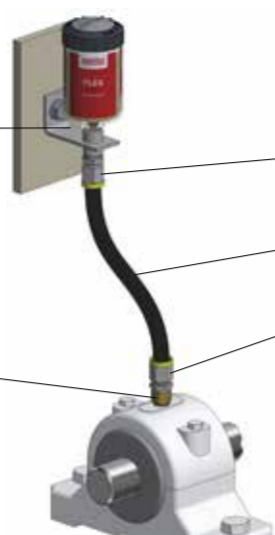

Reduzierstück

Schlauchanschluss G1/4a
für Schlauch iØ 9,5 mm -
steckbar (101554)

Heavy Duty Schlauch bis
+100 °C aØ 16 mm x iØ 9,5 mm
(101555)

Schlauchanschluss G1/4a
für Schlauch iØ 9,5 mm -
steckbar (101554)

Indirekte Montage → bei Vibrationen, begrenztem Einbau-
raum oder hohen Temperaturen an der Schmierstelle



Auswahl des geeigneten Schmierstoffs im perma FLEX

→ z. B. perma Multipurpose grease SF01

Wahl der Spendezeit

→ z. B. mit perma SELECT APP



(weitere Hinweise und eine Übersicht finden Sie in unserem Produktkatalog)



2. Vorbereitung der Schmierstelle

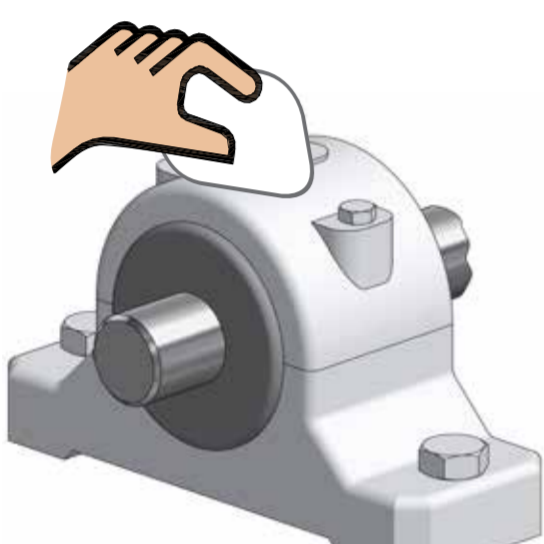

Reinigung der Schmierstelle

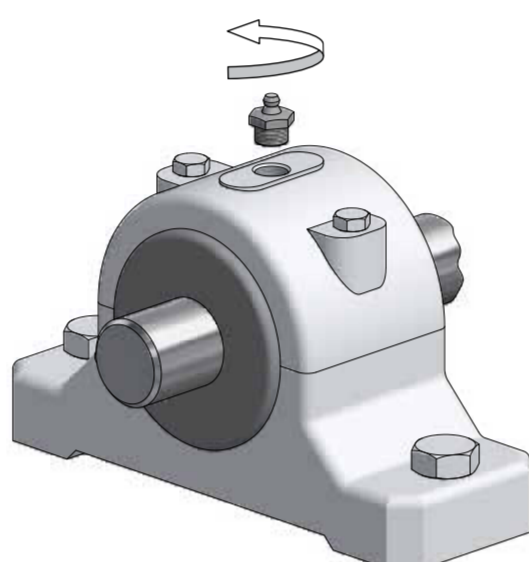

Schmiernippel entfernen

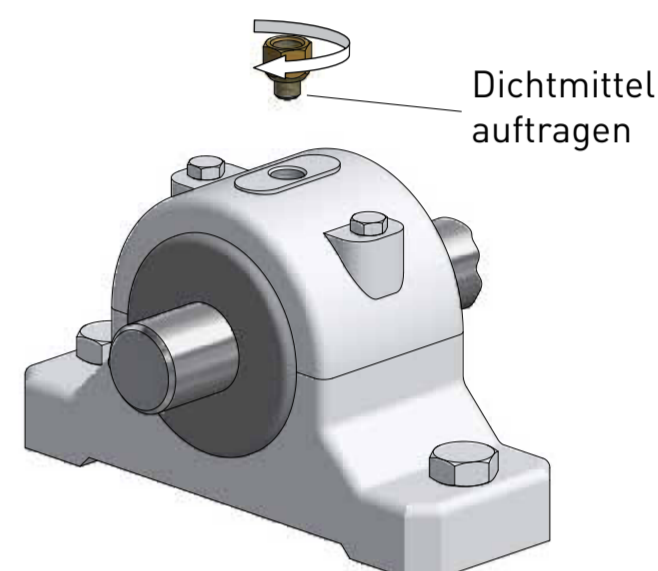

Dichtmittel
auftragen

Reduzierstück einschrauben und eventuelle
Schlauchleitungen montieren

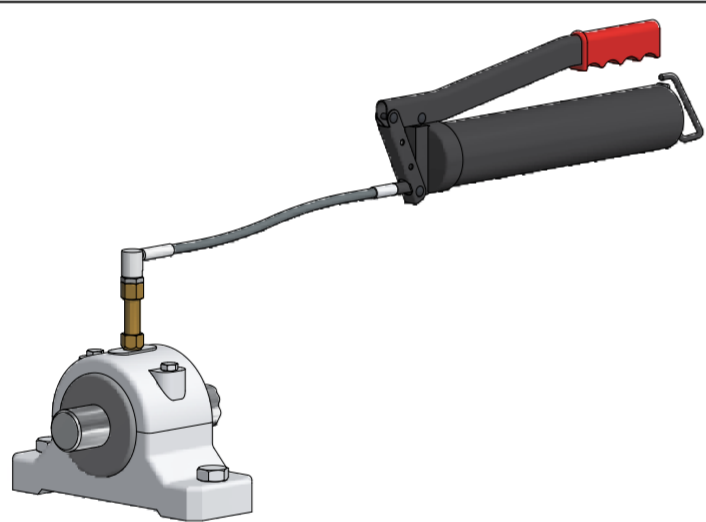

Bei direkter Montage
Schmierstelle mit allen Anschlussteilen vorschmieren
(gleichen Schmierstoff wie im Schmier-system verwenden)

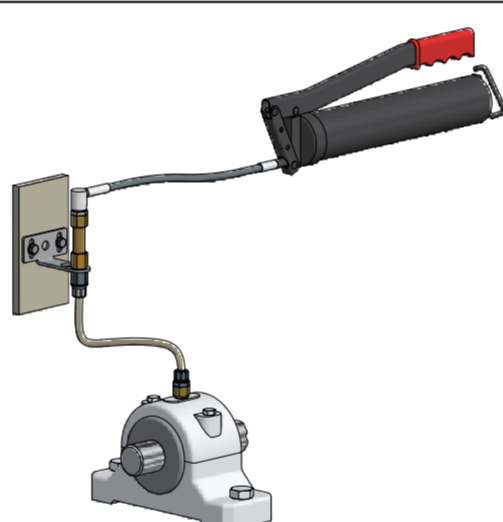

Bei indirekter Montage
Schmierstelle und Schlauchleitungen vorfüllen
(gleichen Schmierstoff wie im Schmier-system verwenden)

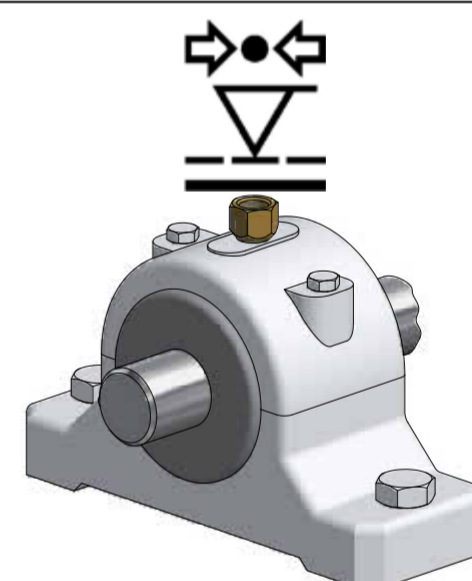

Druckprüfung: Schmierstelle / alle Anschlussteile
(weitere Hinweise siehe perma FLEX Installationsleitfaden)

3. Aktivierung und Installation des Schmierstoffs



Spendezeit einstellen

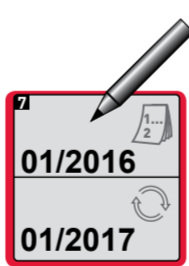

Aktivierungs- und
Wechseldatum
notieren



Verschlussstopfen entfernen

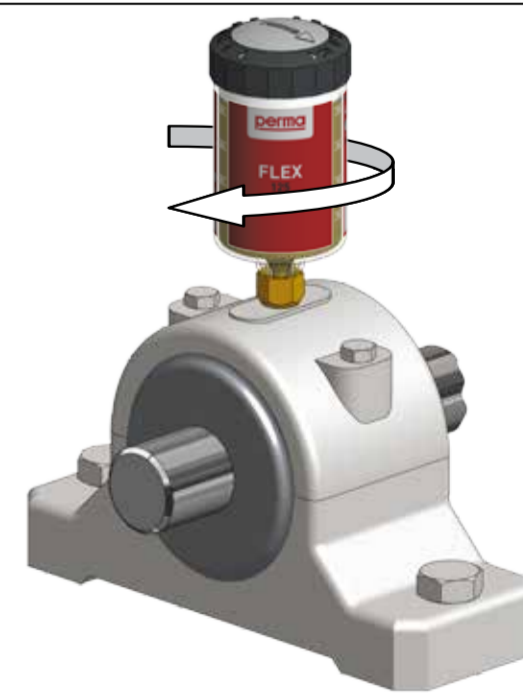

→ www.perma-tec.com

perma