

# Ansicht 1

Alle 3 Streben sind mit M8 x 20 Schrauben EINSEITIG auf der dargelegten Linie festmontiert. (Ausgangsform)

Verbindungsplatten in der Ausgangsform von Innen eingelegt.

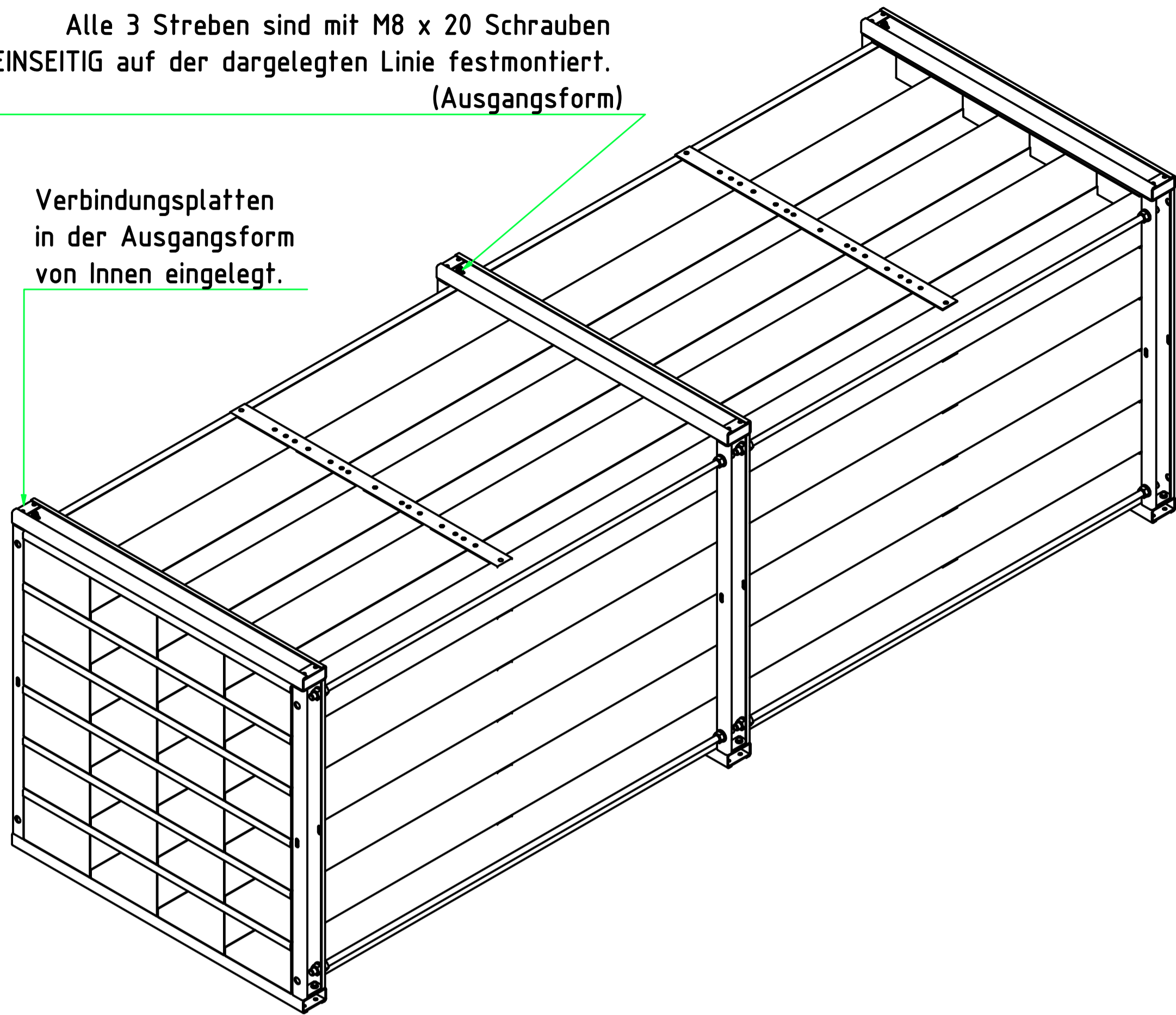

# Ansicht 2

1 : 15

Um den Wabenregal zu Koppeln wird wie in der vorgegebenen Richtung Position 2 auf Position 1 Gelegt

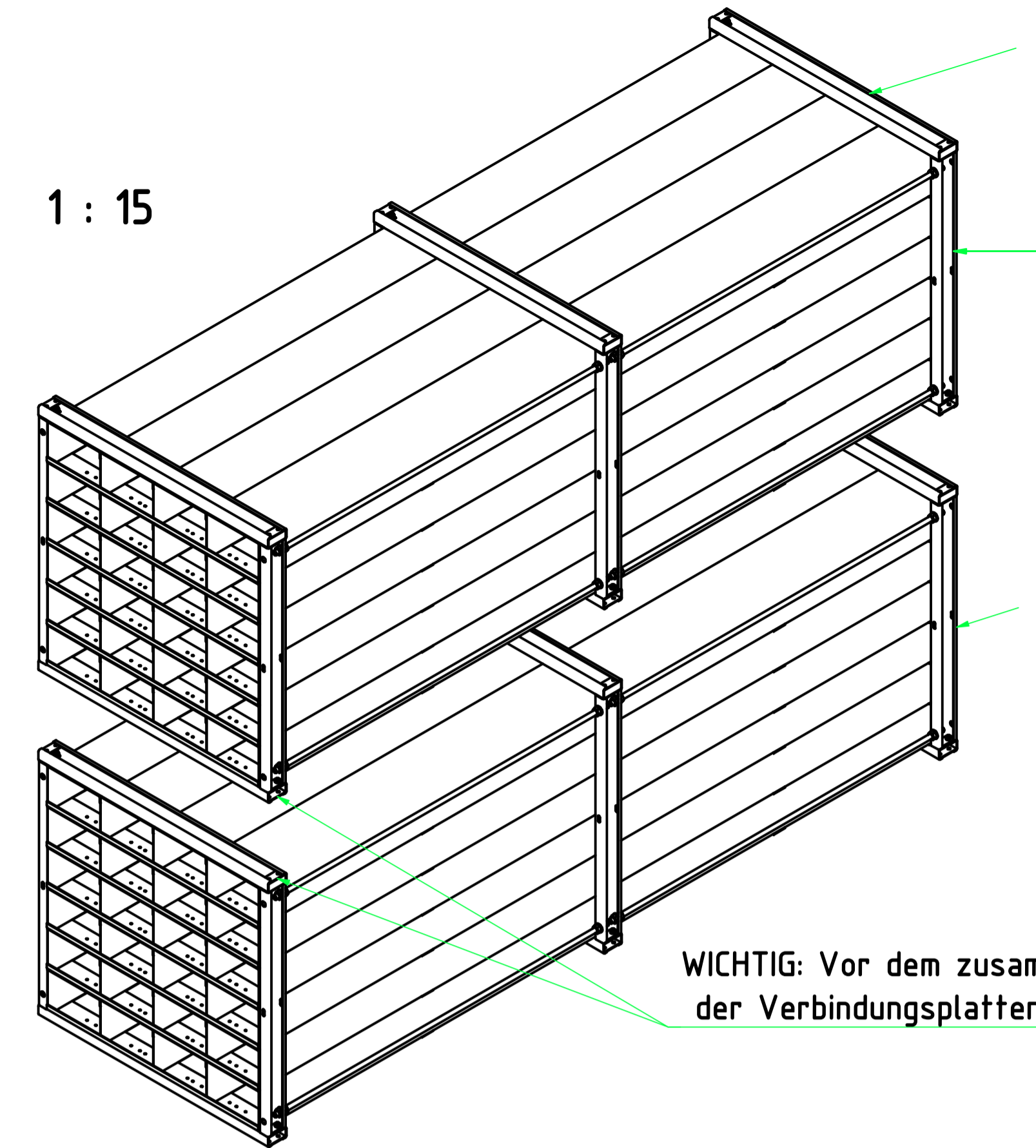

WICHTIG: Vor dem zusammenlegen die vorgegebene Form der Verbindungsplatten beibehalten.

# Ansicht 3

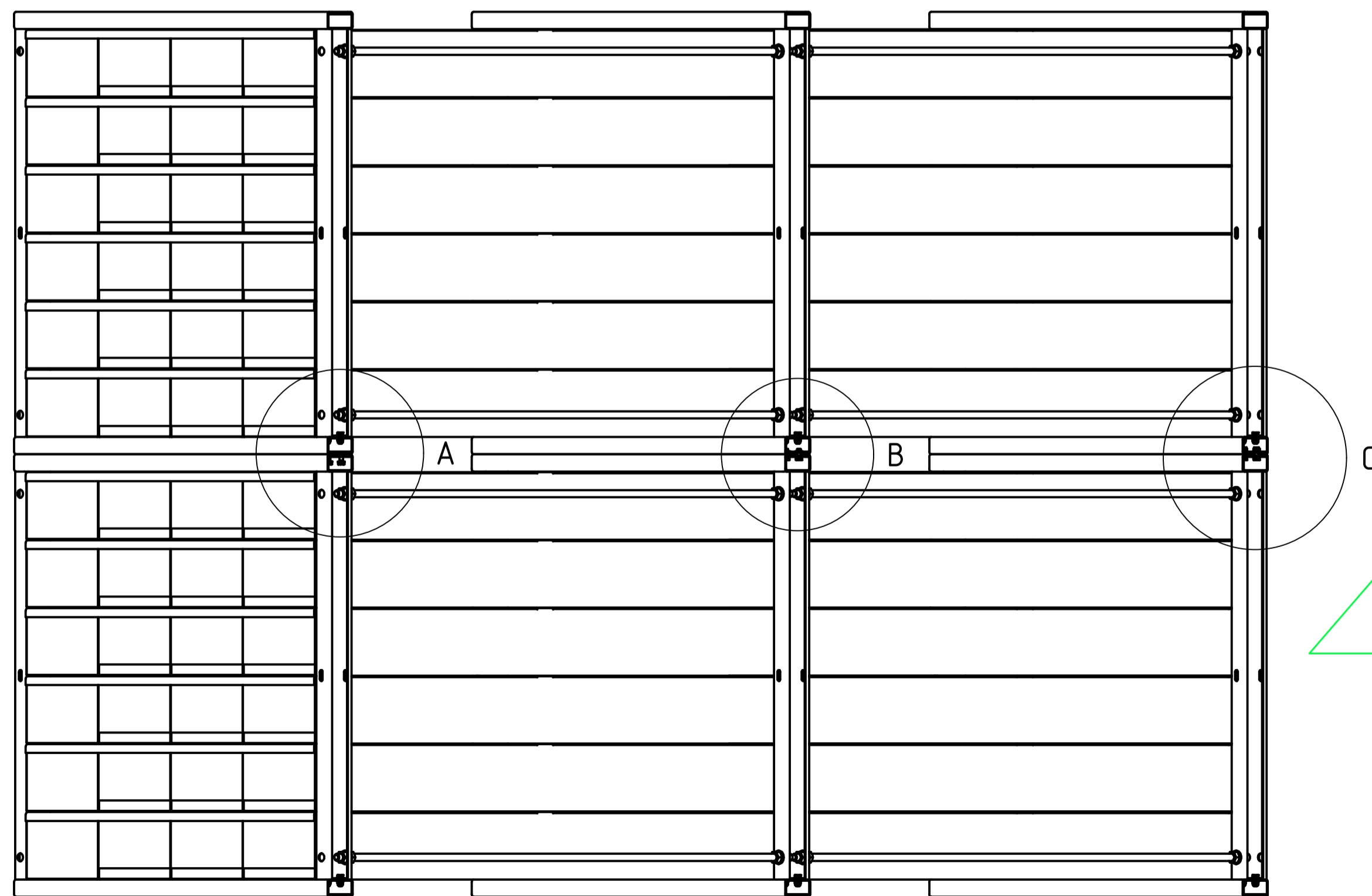

## Schritt 1

A ( 1 : 5 )

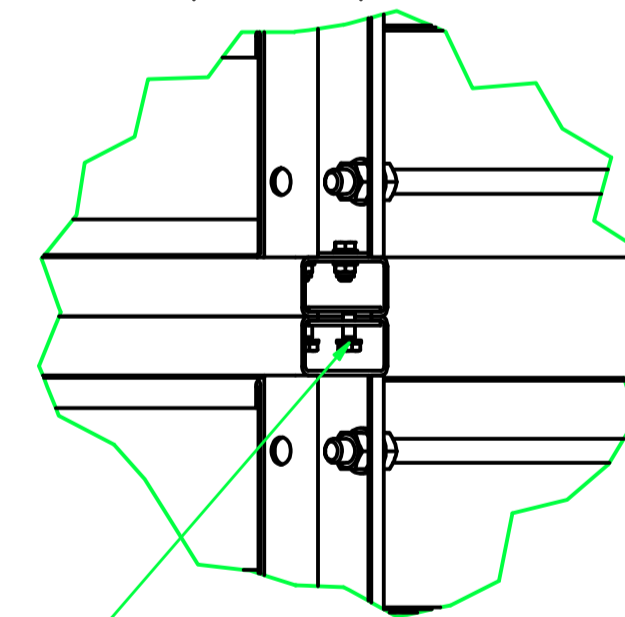

M8x25 Schrauben mit Unterlegscheibe von unten durchstecken.

## Schritt 2

B ( 1 : 5 )

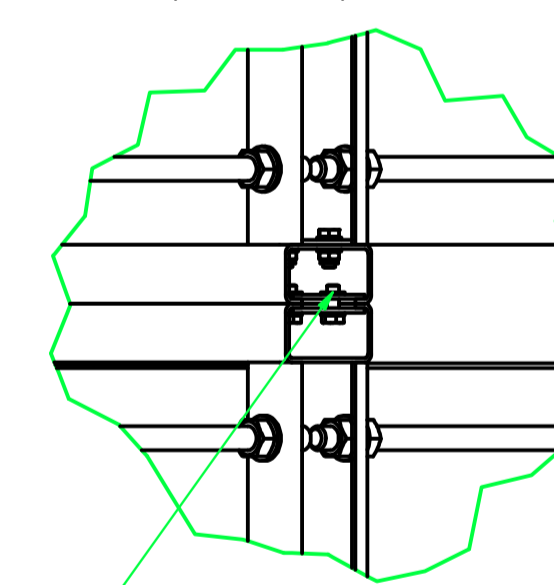

Nach dem durchstecken der Schraube wird erneuert von Innen eine Unterlegscheibe eingesetzt.

## Schritt 3

C ( 1 : 5 )

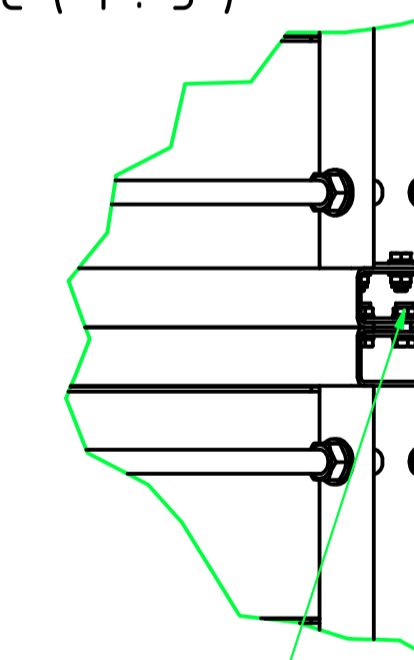

Die Schrauben werden mit einer Mutter gekontert und gesichert.

|  |     |                     |                  |                    |        |
|--|-----|---------------------|------------------|--------------------|--------|
| 1  | 1   | Regal 4x6 - 005153  | 008153b          |                    |        |
| Pos  | Anz | Bezeichnung         | Norm             | Art.Nr. / Material |        |
|  |     | Gez. 29.09.2021     | TA               |                    |        |
|  |     | Verf. 29.09.2021    | TA               |                    |        |
|  |     | Verf. 29.09.2021    | TA               |                    |        |
|  |     | Benennung           | Wabenregal       | Kon.-Nr.           |        |
|  |     | Überfläche          | DIN ISO 1302     |                    |        |
|  |     | Allgemeintoleranzen | DIN ISO 2768 - m |                    |        |
|  |     | Allgemeintoleranzen | DIN ISO 2768 - L |                    |        |
|  |     | Freistufe           | DIN 509          |                    |        |
|  |     | Gewicht             | 501,12 kg        | Maßstab            | 1 : 10 |
|  |     | Zeich.-Nr.          | RWK-1-3          | Art.-Nr.           |        |
| Für diese Unterlagen behalten wir uns alle Rechte vor. Zuwiderhandlungen verpflichten zu Schadensersatz. (vergl. DIN 34) |     |                     |                  |                    |        |